

MATERIAŁY DO ĆWICZEŃ

NAUKA W DOMU



LOGOSowa

SPECJALISTYCZNA PRAKTYKA TERAPEUTYCZNA

OPOZYCJA DŹWIĘCZNOŚĆ- BEZDŹWIĘCZNOŚĆ

ZDANIA DO PRZECZYTANIA LUB POWTÓRZENIA

JEŻELI DZIECKO JEST W STANIE PRZECZYTAĆ SAMA, MOŻE PRZECZYTAĆ CAŁE ZDANIE. JEŻELI JEDNAK NIE JEST JESZCZE TAK ZAAWANSOWANYM CZYTELNIKIEM - PROSIMY O POWTÓRZENIE Z ZACHOWANIEM DŹWIĘCZNOŚCI TAM, GDZIE TO KONIECZNE :)

ILUSTRACJE POCHODZĄ Z PUBLIKACJI:

DEMEL G. (1978) MINIMUM LOGOPEDYCZNE NAUCZYCIELA PRZEDSZKOLA. WARSZAWA: WSIP.

SZYMASZEK A., SZELĄG E. (2006) TEST TO BADANIA SŁUCHU FONEMATYCZNEGO U DZIECI I DOROSŁYCH. GDAŃSK: GWP.

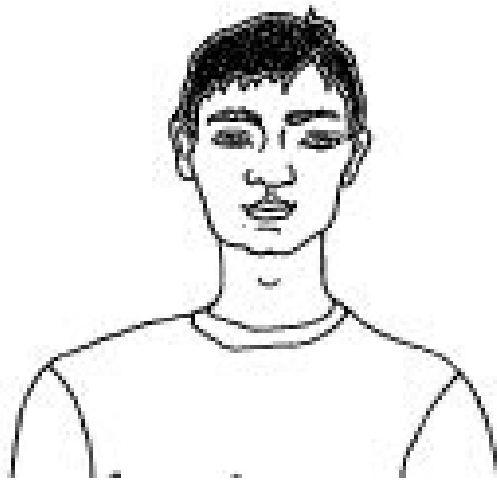

TEN DOMEK **ZBUDOWAŁ** TOMEK.

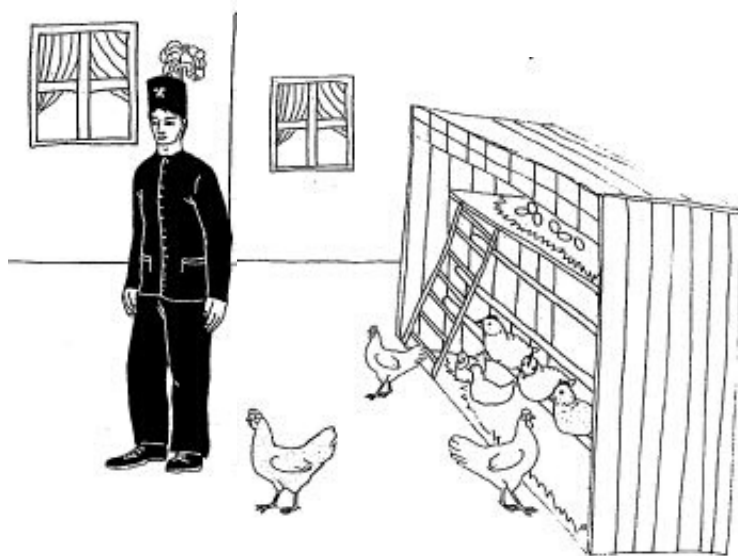

NIE STÓJ, GÓRNIKU, PRZY TYM
KURNIKU

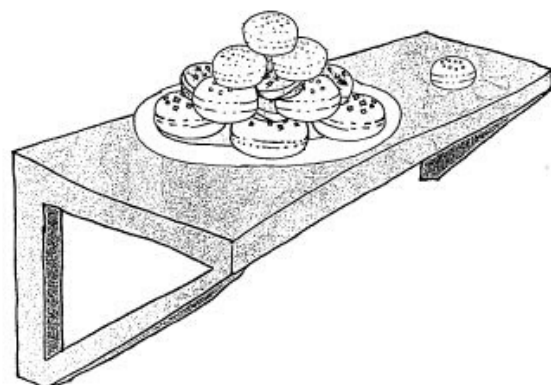
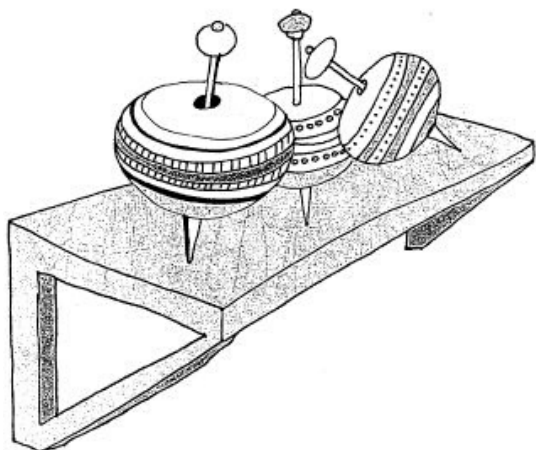

TU **SA** BĄCZKI, A TAM PĄCZKI.

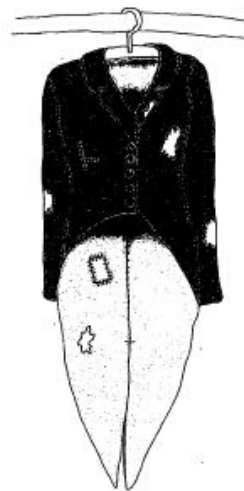
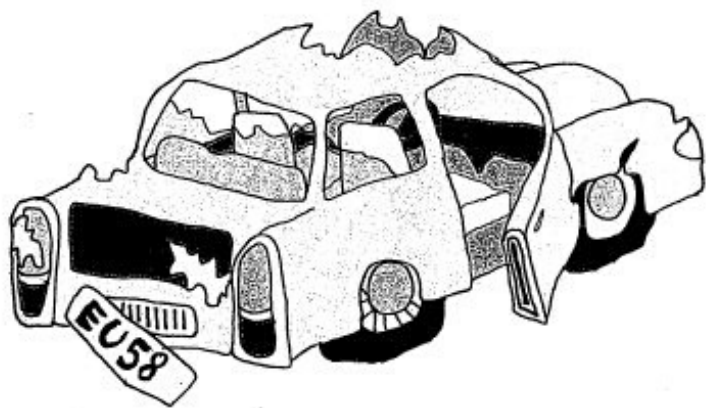

NIE MAM WRAKA ANI FRAKA.

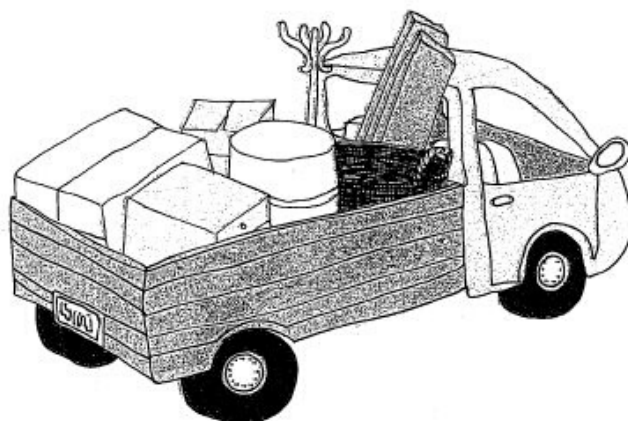
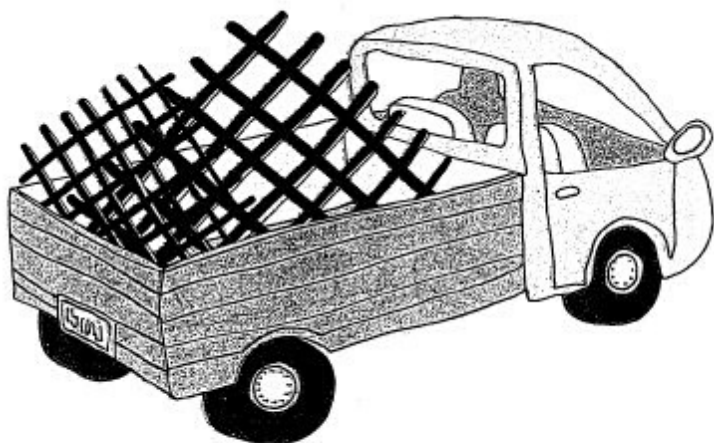

TEN **WOZI** KRATY, A TEN GRATY.

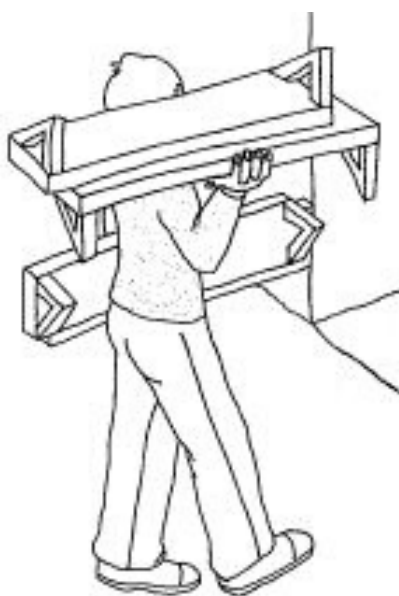

NA TE PÓŁKI **POŁOŻĘ** BUŁKI.

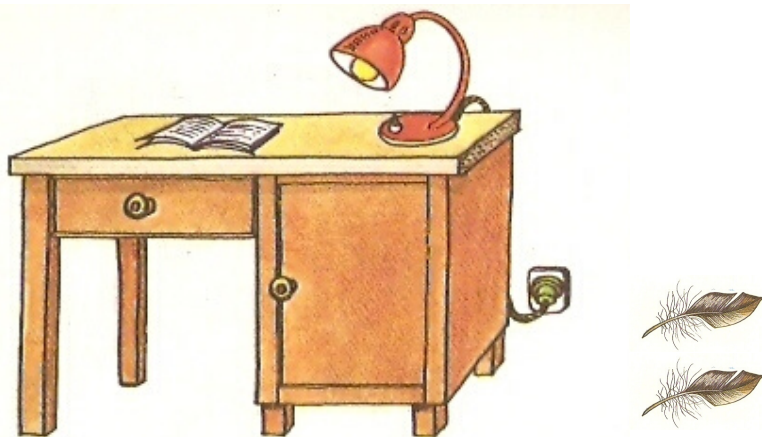

O BOK BIURKA **LEŻĄ** PIÓRKA.

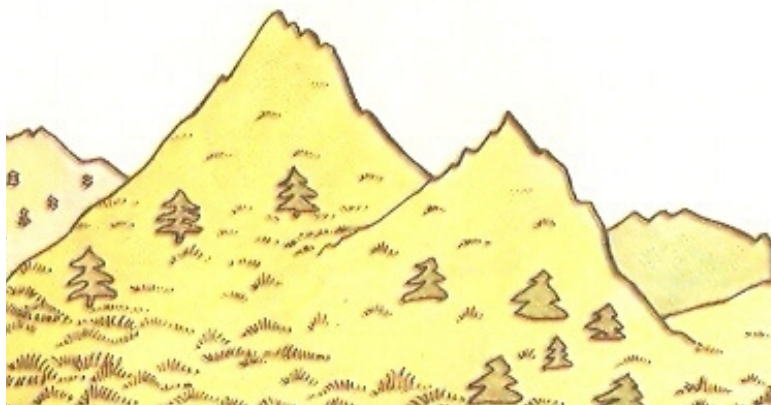
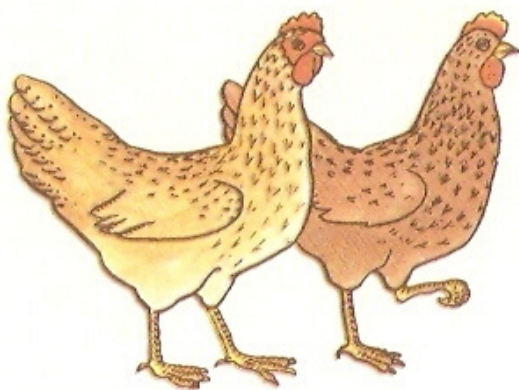

ZNALAZŁ KURY, ALE NIE GÓRY.



O BIE BASIE **ZRYWAŁY** BAZIE.

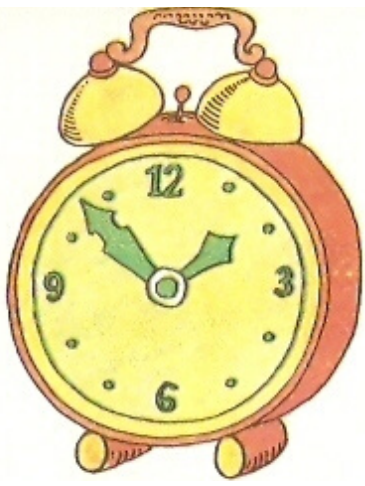

NIE MA ANI BUDZIKA, ANI BUCIKA.

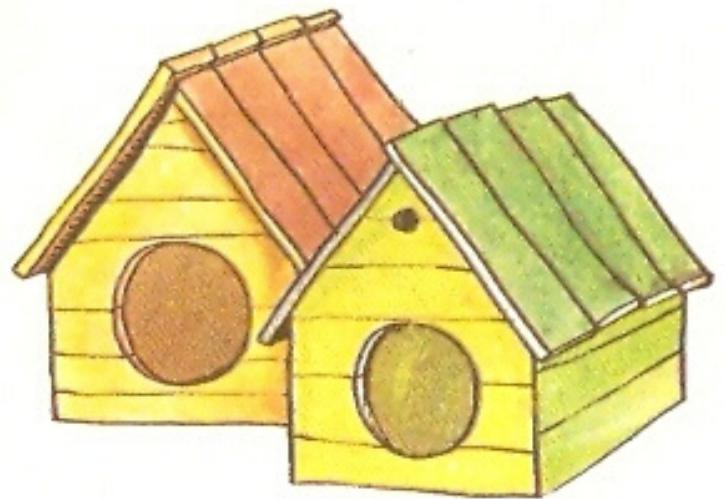

ZANIEŚ BUTY ZA TE BUDY.

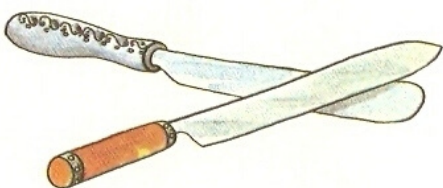

PYTAŁA O NOŻE CZY NOSZE?